

一〇〇年度
磐儀科技企業社會責任報告書



關於磐儀企業社會責任報告書

100 年度『企業社會責任報告書』係為磐儀科技第一次發行，透過此報告書向利害關係人報告本公司在社會公益、公司營運治理及環境安全衛生三方面的作法與成果。

範疇

本報告書揭露之資訊涵蓋 100 年以前之相關資訊以為背景說明，但實際之範疇則以 100 年 1 月 1 日至 100 年 12 月 31 日為準。本報告書以 100 年度磐儀科技在台灣地區(台北總公司及中和莒光廠)之企業社會責任方面及公司治理的績效表現為主，而環境安全衛生之相關作為，僅陳述中和莒光廠之部份。

聯絡方式

如您對於報告書中有任何建議或疑問，歡迎您與我們聯繫，聯絡資訊如下：

磐儀科技股份有限公司

地址：新北市中和區中正路 700 號 10 樓

電話：+886-2-8226-9396

傳真：+886-2-8226-9398

Email：investor@arbor.com.tw

Website：<http://www.arbor.com.tw>

目 錄

壹、長官的話	
董事長的話	4
貳、公司簡介	
(一)公司簡介	5
(二)經營理念與企業文化	7
(三)公司重要記事	9
(四)經營狀況	12
(五)企業社會責任	13
參、公司營運治理	
(一)組織架構	16
(二)內部稽核	20
(三)誠信經營	20
(四)股東關係	23
肆、環境安全衛生	
(一)綠色營運	24
(二)生產安全	26
(三)工業環境	31
伍、社會公益	
(一)供應鏈的管理	33
(二)客戶關係	34
(三)社會參與	35
(四)員工關係	38



長官的話

董事長的話

磐儀科技自 82 年 10 月成立以來迄今，已然走過十九個年頭，此期間歷經許多大大小小事件，如今公司即將邁向另一個階段，回顧過去的一些過程，因為親身經歷過，才會知道真正的問題是什麼，並加以改善修正，挺進至今，對支持我們的客戶與供應商，我們滿懷著無限的感恩與感謝，亦期許未來能持續相互扶持，以達企業永續經營。遭受 98 年度全球經濟金融風暴的席捲，各行各業皆受到衝擊，無一倖免，而磐儀科技依然能處在業績及獲利持續成長的狀態，且行至 100 年度，除了業績成長屢創新高以外，獲利亦可對權益相關人有所回饋。雖然如此，經營企業的環境隨著法令及政策變遷、全球金融市場波動起伏難測，企業競爭依資源及強弱之消長而需有戒慎恐懼之心，方可於工業電腦領域中持續拓展，並達永續經營理念。



近年來，由於人類活動而造成全球暖化與氣候變遷惡化程度遠超過我們的想象，以至於火山爆發、海嘯、地震、驟雨、雪災及早災均時有所聞，且所造成的災害損失亦為巨大。且隨著美國前副總統高爾「不願面對的真相」的發表後，對於搶救地球之口號及標語隨處可見，已然掀起全球關注生存環境變遷所造成的苦果。也正意味著人類的經濟發展必須要做巨幅的調整，全球經濟將轉型朝向低碳、高資源效率及社會永續發展的方向邁進。基於此原則下，磐儀科技將以「社會公益」、「公司營運治理」及「環境安全衛生」三大方向，並制訂『企業社會責任實務守則』，做為磐儀科技履行企業社會責任之目標及準則，並指派公司內部相關同仁成立執行小組，就各項議案進行探討及執行。

大自然資源是有限的，台灣更是高密度仰賴能源進口的國家，且改善溫室效應及節能減碳已是全球需要共同面對及重視的議題，磐儀科技亦會持續邁向兼顧環境保護與企業發展的永續經營之路，對社會、國家及地球的共榮盡一份心力。

董事長 李 明

公司簡介

(一) 公司簡介

磐儀科技成立於 82 年 10 月，是具有 ISO-9001 及 ISO-13485 品質認證的嵌入式暨網路運算電腦製造商，藉由我們先進的嵌入式設計，嚴格的測試檢測和對市場趨勢的快速反應，已經幫助客戶成功地完成了許多專案，我們的使命是提供符合國際品質標準與嚴格生產規範的高品質產品；磐儀科技的產品屢獲得台灣精品獎、國家玉山獎及 Best

Choice Award 等獎項，充分肯定了磐儀科技的先進技術與嚴格品質，也驗證了磐儀科技在嵌入式電腦方面的努力和成就。此外，磐儀科技為英特爾網路通訊聯盟的會員；領先採用英特爾的先進技術，透過創新產品實現您的未來科技願景。磐儀科技在全球主要城市均設有營運據點，不論客戶身處何處，均能享有我們專業的嵌入式運算解決方案的服務。

磐儀科技的行銷及服務網絡，無所不在。舉凡大中華地區的台北、北京、上海、深圳及南京，以及美國矽谷、韓國首爾、法國巴黎、澳洲墨爾本等地皆有磐儀科技的營業據點。

公司全名：磐儀科技股份有限公司
 創立時間：82 年 10 月
 總部：台灣新北市
 營收：新台幣 1,193,649 仟元
 (含海內外合併)
 每股獲利：新台幣 1.63 元
 股票代號：3594

【磐儀科技全球佈局】

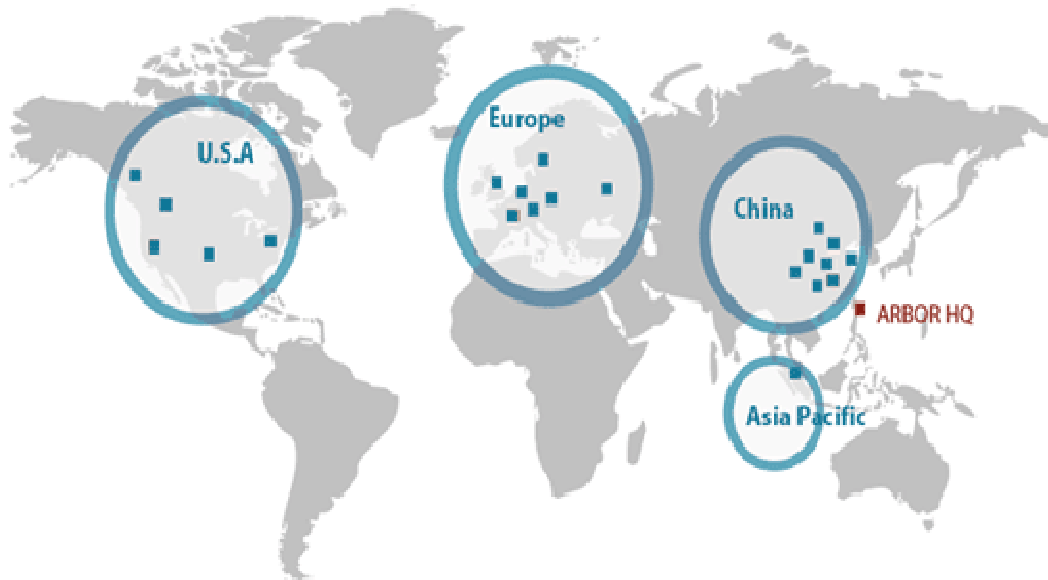

且磐儀科技瞭解引入新的嵌入式產品不可或缺的元素，必須做到加速專案開發時間（time-to-market），縮短價值創造時程（time-to-value）。管理、製作嵌入式產品與消費性電子產品完全不同。

磐儀科技憑藉著彈性、快速反應的產品設計開發流程，全力投入嵌入式產品及平板電腦的開發製造。其中又以台北及深圳為主要生產基地。全球超過 400 多名員工中，目前專業工程師所占比例達 20%，將近 100 名。

【磐儀科技主要生產基地】



(二)經營理念與企業文化

1. 企業概念與使命

磐儀科技的企業文化與精神是一個「**橄欖球隊的精神**——**即使跌倒了，球在你的手上都要傳出去給隊友想辦法得分**」，這也是磐儀科技創辦人的處事及經營的精神。



磐儀科技的致勝會是贏在關鍵技術點上，每一顆球代表

了一個關鍵，四個重點領域是球門得分之鑰，創造贏的條件所有重要支撐點，在每個時間將被要求定期檢驗 - 目標與資源投射的準度和即時重新調整聚焦。

磐儀科技的企業文化與人文在所有的活動與文宣上依此為發展主軸，強力塑造出磐儀人特有的風範和氣質。

開啟全球 Embedded & Network Computing 產業電腦應用新模式創造全球人類安全適性優質生活新貢獻。

磐儀科技積極期許自己成功的扮演 - 以成為嵌入式及網路應用產業中，掌握關鍵技術的領導廠商，整合全球產業自動化及生活資訊化系統的需求，從中選擇對全人類 安全 適地 適性 優質生活重要關鍵技術的研發及提供 。



2. 磐儀科技經營理念

◎誠信務實

堅守本業的研發和行銷精耕，實實在在的經營。
相信務實面對挑戰，終究會成功的信念和企圖。
誠懇的面對生命的意義，用熱情灌溉工作。

◎卓越創新

不斷的開創個人、企業和產品的創新策略。
積極開發企業新領域，創造卓越的社會貢獻提昇價值。

◎品質保證

尊重每一個細節的完美呈現。
保證被你服務的每一個人，有滿足的感覺。

◎顧客滿意

盡己所能用心作到最好，使周圍的每一個人得到快樂。



(三)公司重要記事

年度	重要記事
82年	公司成立，定名為磐儀科技股份有限公司，取意於「工控量測儀器產業之磐石」，資本總額新台幣5,000仟元。
83年	自行開發工業級嵌入式386單板電腦。
84年	辦理現金增資新台幣8250仟元，資本總額13,250仟元。 擴充營運遷址台北中和華隆廣場，代理國內主要工控產品，行銷全世界。辦理現金增資11,500仟元，資本額增資至新台幣24,750仟元。
86年	成立位於中國大陸地區子公司磐儀科技(深圳)有限公司。
87年	辦理現金增資新台幣28,515仟元，實收資本額增加至新台幣53,265仟元。
88年	獲得德國TUV驗證公司頒發之ISO-9001證書。
89年	由代理產品整合應用及行銷成功經驗，轉型為研發、製造全製程公司型態，發展「ARBOR」為自有品牌，規劃完整CIS推廣策略，積極建構研發團隊，擴充營運規劃，遷址於中和中正路遠東世紀廣場。 領先全球推出整合式Pentium III / PC133單板電腦系列產品。 領先全球推出嵌入式高速乙太網路介面模組。
90年	成立位於美國(矽谷)子公司ARBOR Solution Inc.。 領先同業推出高階Multi-display介面卡。 推出新世代軍規便攜式電腦工作站。 辦理現金增資新台幣34,158仟元，實收資本額增加至新台幣87,423仟元。 辦理現金增資新台幣18,958仟元，實收資本額增加至新台幣106,381仟元。 設立Guiding Technology Co., Ltd. 作為兩岸三地貿易中介公司。
91年	研發成果豐碩四項產品榮獲第十屆台灣精品獎。 <ul style="list-style-type: none"> • 1U IDE 磁碟陣列網路伺服器(eBase-1110ER)。 • 多功能USB介面資料擷取模組(Udaq-800)。 • 短卡型PISA-bus單板電腦(EmCORE-I6318)。 • 高效能便攜式電腦工作站(MIL-2000/3000)。 獲得德國TUV驗證公司頒發ISO9001之2000年版認證證書，並具體導入“客戶滿意”行動。 <ul style="list-style-type: none"> • 客戶滿意度調查與回饋。 • 建立通暢快速多向行銷資訊管道。 • 積極擴充品質實驗及生產設備 提昇產品品質。

年度	重要記事
	<ul style="list-style-type: none"> • 導入 APS/SHOP FLOOR 以更具彈性靈活的生產機能及嚴格的品質控管,來符合並滿足客戶需求。
91 年	<p>發表磐儀新 CI 系統,並以成為嵌入式及網路應用產業中,掌握關鍵技術的全球領導廠商,為下一階段企業願景與競爭力的發展主軸。</p> <p>辦理現金增資新台幣 24,000 仟元,實收資本額增加至新台幣 130,381 仟元。</p> <p>辦理現金增資新台幣 32,000 仟元,實收資本額增加至新台幣 162,381 仟元。</p> <p>辦理盈餘轉增資新台幣 17,862 仟元、資本公積轉增資新台幣 6,495 仟元及員工紅利轉增資新台幣 2,000 仟元,實收資本額增加至新台幣 188,738 仟元。</p>
92 年	<p>獲政府推薦為中小企業 e 化優良廠商,亞太經貿協會韓國 Apec 代表特來磐儀台北總公司觀摩。</p> <p>與位於法國地區經銷商 BM Technology Ltd. 進行策略聯盟,並取得其部份股權,以便加強深耕法國地區業務市場,並積極提供泛歐地區售後服務及市場行銷快速的支持。</p> <p>成功研發出全球第一片支援 Intel Pentium M 的 ETX 模組產品,技術領先世界。</p> <p>引進 BSC(Balanced Scorecard)平衡計分卡,成為績效管理監控系統,有效保障企業策略核心目標之達成。</p> <p>引進協同製造概念,建立並發展全球營運中心經營模式及模組化設計與快速客製化服務的經營優勢。</p>
93 年	<p>建立大陸研發團隊,成為大陸地區具研發/行銷/生產能力工業電腦廠商,同年並於大陸華北地區成立北京東方維欣科技有限公司。</p> <p>成立嵌入式產品應用部門,深耕產品縱深與應用廣度。</p> <p>購置遠東世紀園區新大樓台北縣中和市中正路 700 號 10 樓。</p> <p>並轉投資加工生產廠上田科技股份有限公司,以便快速配合市場供貨需求。</p>
94 年	<p>與日本工業電腦領導廠商 Contec 結盟。</p> <p>導入知識管理(KM-Knowledge Management),並獲得中小企業處專案補助。</p>

年度	重要記事
95 年	<p>辦理員工認股權憑證轉換新台幣 8,000 仟元，及現金增資新台幣 50,000 仟元，實收資本總額增加至新台幣 246,738 仟元。</p> <p>辦理盈餘轉增資新台幣 24,674 仟元及員工紅利轉增資新台幣 5,418 仟元，實收資本總額增加至新台幣 276,830 仟元。</p>
96 年	<p>擴建生產運籌處至台北縣中和市建一路 150 號 13 樓，並建置一條自動化組裝線。同步於深圳成立磐鴻科技(深圳)有限公司。</p> <p>經行政院金融監督管理委員會 96 年 10 月 2 日金管證一字第 0960052922 號函核准首次公開發行。</p> <p>辦理盈餘轉增資新台幣 27,683 仟元及員工紅利轉增資新台幣 6,056 仟元，實收資本總額增加至新台幣 310,569 仟元。</p> <p>經財團法人中華民國證券櫃檯買賣中心 96 年 11 月 29 日證櫃審字第 0960035915 號核准於 96 年 12 月 10 日登錄為櫃檯買賣中心興櫃股票。</p>
97 年	<p>與位於澳洲地區經銷商 ARBOR Australia Pty Ltd 進行策略聯盟，並取得其部份股權，以便加強深耕澳洲地區業務市場。</p> <p>辦理盈餘轉增資新台幣 31,057 仟元及員工紅利轉增資新台幣 6,770 仟元，實收資本總額增加至新台幣 348,396 仟元。並轉投資鈞發科技股份有限公司以便為公司增加業績效應。</p> <p>因鑑於大陸市場競爭日趨激烈，故對於大陸市場改採經銷商策略聯盟方式，故經評估決議進行處分原主攻大陸市場之磐儀科技(深圳)有限公司。</p> <p>生物辨識門禁系統 Smarti 榮獲台灣精品獎。</p>
98 年	<p>原工廠場地租約到期，故進行遷廠至台北縣中和市莒光路 63 號 2 樓。</p> <p>基於業務及管理層面考量公司決議與日商株式會社康泰克 CONTEC CO., LTD. 於台灣合資成立康泰克科技股份有限公司。並為拓展大陸市場進而轉投資大陸華東地區成立康泰克(上海)信息科技有限公司。</p> <p>辦理盈餘轉增資新台幣 6,968 仟元及員工紅利轉增資新台幣 1,302 仟元，實收資本總額增加至新台幣 356,666 仟元。</p> <p>原對於法國地區採與經銷商策略聯盟的方式進行，經評估結果將變更此模式，改採以成立持有 100% 股權之轉投資公司 ARBOR FRANCE S.A.S，進行拓展法國地區業務，並決議處分原轉投資 BM TECHNOLOGY 之股權。</p> <p>原預期轉投資鈞發科技股份有限公司可創造增加業績量，但因目前狀況不如預期，為使公司資金運用達最佳化，故決議處分鈞發科技股份有限公司之股權。</p> <p>手持式強固型物流平板電腦 (G0810) 榮獲台灣精品獎。</p>
99 年	<p>有鑑於大陸地區經濟發展前景有擴展空間，故決議取得 FLOURISH TECHNOLOGY CO., LIMITED 轉投資深圳市欣亞博科技有限公司，同時取得原屬深圳市欣亞博科技有限公司位於華東地區之轉投資公司。上海維欣電子科技有限公司。並為增加公司資金有效運用，故決議處分轉投資公司鈞</p>

年度	重要記事
	<p>發科技股份有限公司之股權。</p> <p>辦理盈餘轉增資新台幣 13,255 仟元，資本總額增加至新台幣 369,922 仟元。並處分原持有 BM Technology Ltd. 之股權，並將公司資源投入協助 ARBOR FRANCE S. A. S 拓展法國地區業務市場。</p> <p>可攜式醫療監控終端平板電腦(G0710)榮獲台北國際電腦展最佳產品獎。</p> <p>可攜式醫療護理平板電腦(M1040)榮獲國家玉山獎最佳產品類首獎。</p> <p>可攜式車用平板電腦(G0720)榮獲國家玉山獎最佳產品獎。</p>
100 年	<p>辦理盈餘轉增資新台幣 10,987 仟元，實收資本總額增加至新台幣 380,909 仟元。</p> <p>為拓展韓國地區業務市場，故決議設立持股 100% 股權之轉投資公司 ARBOR KOREA Co., Ltd。</p> <p>醫療病床旁娛樂教育終端(M1857)榮獲台北國際電腦展最佳產品獎。</p> <p>嵌入式車載專用電腦控制器(FPC3502)榮獲國家玉山獎最佳產品獎。</p> <p>可攜式倉儲管理專用平板電腦(G1050)榮獲國家玉山獎最佳產品獎。</p>

(四)經營狀況

雖然全球經濟景氣有所回升，惟隨著歐洲部份各國爆發債務問題及振興經濟方案力道逐漸減弱下，全球經濟旋即籠罩在二次衰退及歐洲主權債信危機的陰影中，且原物料、勞動薪資上漲導致生產成本提高等因素影響下，磐儀科技業績依然呈成長趨勢，所創造之獲利亦有穩定之成長。

單位：新台幣仟元

	100 年度	99 年度	98 年度
營業收入	1,193,649	969,651	870,657
營業毛利	387,898	348,723	233,879
營業費用	327,211	255,850	203,487
營業淨利	70,113	66,914	25,231
EPS(每股淨利)	1.63 元	1.50 元	0.79 元

註：圖示為磐儀科技全球海內外合併營收數字。

(五) 企業社會責任

磐儀科技為更進一步善盡企業社會責任，於 100 年底成立「企業社會責任委員會」，並承諾「以愛護台灣，守護地球」為宗旨，落實磐儀科技的決心。

「企業社會責任委員會」以採任務編組方式進行分工，區分「公司營運治理」、「企業公益」及「環境安全衛生」三個小組，並分別由財務部、人力資源部及生產運籌處部門主管擔任組長，各組依職掌內容，再細分為數個工作小組，每個工作小組皆須依據所負責之工作內容展開執行及成果回報，委員會主席則由董事長出任。另於委員會中設立核心推行小組，由專職人員進行企業社會責任各階段目標規劃與跨工作小組的整合工作。

磐儀科技於從事經營活動期間，與利害關係人之交流甚為重要，故於推行企業社會責任過程中，我們首先識別出主要之利害關係人，包含股東、客戶、供應商、員工及社區等五大群組。而磐儀科技持續建立與此五大群組之利害關係人良好之溝通管道，盡可能得知利害關係人關心及期望磐儀科技所要從事之社會責任議題，以便委員會定期於召集會議中進行討論及執行成果回報。

未來，磐儀科技將會持續將我們在執行企業社會責任上的努力與成果揭露予各利害關係人，並隨時注意國內與國際企業社會責任制度之發展及企業環境之變遷，據以檢討改進磐儀科技所建置之企業社會責任制度，以提升履行企業社會責任成效，並以達到利害關係人之期望目標努力邁進。

【磐儀科技企業社會責任委員會】

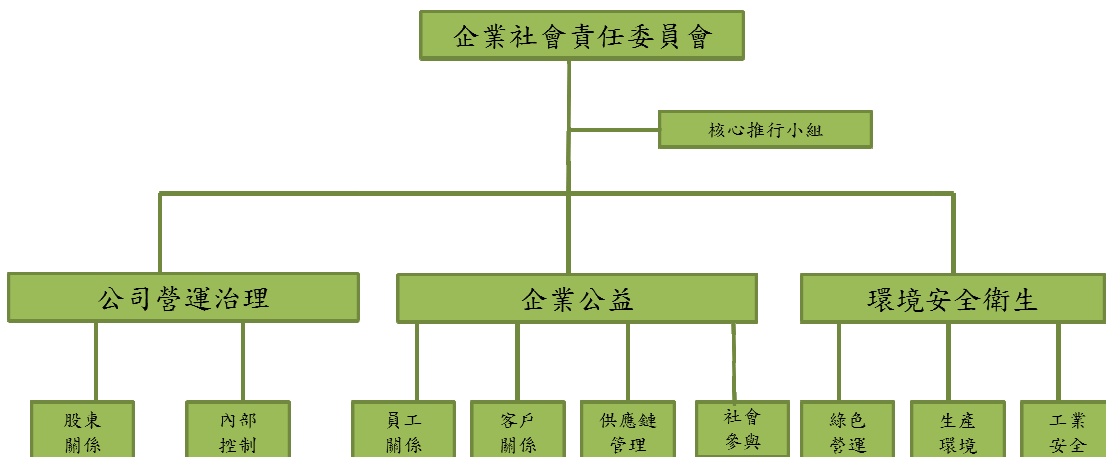

【企業社會責任委員會各工作小組工作職掌】

工作小組	主要工作職掌
核心推行小組	規劃企業社會責任各階段目標與跨工作小組的整合工作。
內控控制	強化董事會治理架構、落實內部稽核、風險管理及符合法令規定。
股東關係	即時揭露財務資訊、增加資訊透明度及確保投資人權益。
員工關係	規劃員工培訓計劃、維護員工權益、舉辦員工活動與關懷、提供良好安全工作場所。
客戶關係	提供優質服務、滿足客戶需求及建立長久合作關係。
供應鏈管理	選擇具符合社會責任供應商、環保材料運用及無紙化管理系統使用。
社會參與	積極參與社區關懷、教育推廣、自主性環保活動規劃及因社會發展趨勢所產生之各項議題。
綠色營運	開發具有環保概念及功能之產品、使用環保替換材料、減少產品有害物質使用、提升產品能源使用效率。
生產環境	發展及從事環保製程技術、精實生產降低浪費、產線物質減廢回收。
工業安全	綠化廠區與辦公環境、符合廠區當地環境法規要求。

【利害關係人關心之議題】

利害關係人	關心議題	溝通管道或方式
股東	公司獲利狀況 經營方針 經營風險管理	股東會、公司年報、公司網站、公開資訊觀測站等。
客戶	產品品質 成本控管 環保法規符合度 產品生產交期 企業社會責任 供應鏈管理	每年於電腦展上與客戶直接面對溝通、客戶實地參訪生產及檢驗過程、依據客戶需求及建議進行討論及改善、透過電話或書面客服與網站系統，將客戶意見及反應問題彙整，提供予相關單位參考等。
供應商	環保法規符合度 國內外法規符合度	進行供應商材料品質檢驗及每年定期供應商實地或樣品評鑑等。

利害關係人	關心議題	溝通管道或方式
	企業社會責任	
員工	員工福利 在職訓練 職涯發展 工作安全	透過郵件信箱、公司不定期會議、勞動委員會定期會議、員工訪談、職工福利委員會等，以平等開放的基礎與員工交流溝通。
社群	國內外法規符合度 環境保護 社會回饋	不定期參與社群活動及從事社會關懷。

公司營運治理

一、組織架構

(一)組織架構

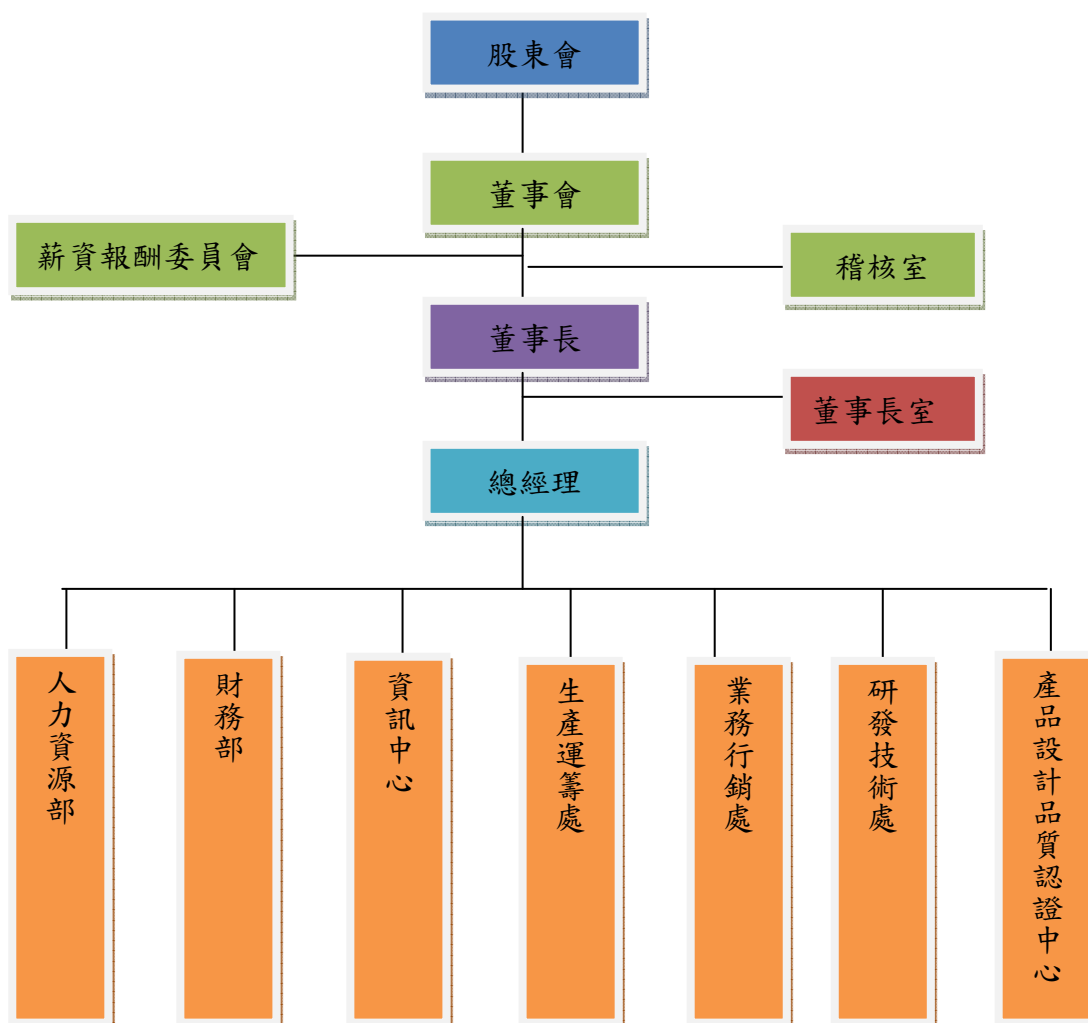

(二)各主要部門所營業務

部門別	業務職掌
董事會	任命與監督公司管理階層，並負責公司整體的營運狀況，保障股東權益。
薪資報酬委員會	將所提建議提交董事會討論： 一、訂定並定期檢討董事、監察人及經理人績效評估與薪資報酬之政策、制度、標準與結構。 二、定期評估並訂定董事、監察人及經理人之薪資報酬。
稽核室	一、負責公司內部控制制度建立與稽核制度，評估公司各項管理制度之健全性、合理性及有效性。 二、檢查公司內部控制制度執行情形，並提供分析、建議及改善事項

部門別	業務職掌
	之追蹤。
董事長	<ul style="list-style-type: none"> 一、確保企業獲利能力，維持企業營運與永續經營。 二、擬定公司經營計劃及營業目標、品質政策及目標制定。 三、協調各部門及並對專案、內部各項控制作業持續監督與改善。 四、掌管公司核決權限及其他重大之經營決策。
總經理	<ul style="list-style-type: none"> 一、推動公司經營計劃及營業目標。 二、督導各部門計劃展開與執行結果檢討。 三、協調公司各部門資源分配事項。
資訊中心	<ul style="list-style-type: none"> 一、負責協調各部門網路規劃應用。 二、負責廠內各部門資訊系統之正常運作、協助開發各部門所需應用軟體，以求改善公司資源之運用。 三、電腦化相關軟體、硬體設備評估、規劃引進與執行維護。
財務部	<ul style="list-style-type: none"> 一、掌理有關財會制度之建立及運作、財務報表和預算之編審規劃。 二、出納業務之管理。 三、資金之籌措與調度及外匯之操作管理。 四、有關股東權益業務之辦理。
人力資源部	<ul style="list-style-type: none"> 一、掌理人事行政、發展人力資源、績效考核作業及訓練課程規劃等。 二、掌理全公司文書、庶務、固定資產採購及法務業務等事項。
業務行銷處	<ul style="list-style-type: none"> 一、客戶徵信、訂單處理、應收帳款催收、市場開發及銷售、生產與銷售之協調。 一、全球市場情報之收集、分析及規劃。 二、負責有關產品行銷及促銷計劃之擬定及業務行銷支援。 三、產品專案評估、確認與管理。 四、負責客戶抱怨接收及處理及產品應用問題之回應與協助。 五、客戶滿意度調查及回饋。 六、掌理企業網站經營規劃及維護。
研發技術處	<ul style="list-style-type: none"> 一、掌理新產品研究開發。 二、產品專利之申請。 三、新產品測試。 四、產品應用開發。 五、產品缺失分析及改進措施。 六、有關技術資料之蒐集、建立並予製造部技術上之支援事項。
生產運籌處	<ul style="list-style-type: none"> 一、依照生產計劃，進行各類產品之加工製造。 二、生產與銷售之協調聯繫事宜。 三、各項原物料、製成品之收發管理、保管及產品出貨交運事宜。 四、生產設備、廠房設施之維護、保養及管理。 五、製造技術及製程能力之改善。 六、生產流程之簡單化、自動化及生產力之提升。

部門別	業務職掌
	七、安全衛生與環保設施之維護與管理。 八、製程品質確認及協調與內部品質稽核之執行。 九、供應商/協力廠之品質管理與輔導。
產品設計品質認證中心	一、儀器設備校驗管理。 二、系統產品驗證流程、安規測試與環境測試之規劃，及教導測試方法。 三、製程異常處理及分析、製程改善與協調等相關事項。

(三)董事會成員

職稱	姓名	學歷	主要經歷
董事長	李明	美國田納西州曼菲斯市州立大學 電機工程碩士	磐儀科技股份有限公司 董事長 Arbor Solution Inc 董事長 康泰克科技股份有限公司 董事 康泰克(上海)信息科技有限公司 董事 GUIDING TECHNOLOGY CO., LTD 董事長 Flourish Technology Co., Ltd 董事長 Arbor France S.A.S 董事長 Arbor Korea Co., Ltd 董事長 卓高國際發展有限公司 董事長
法人董事	兆豐國際商銀(股)公司	—	—
董事	連啟瑞	英國利茲大學碩士	磐儀科技股份有限公司 總經理 磐鴻科技(深圳)有限公司 董事長兼總經理 北京東方維欣科技有限公司 董事長
董事	賴中威	逢甲大學自動控制系學士	鈞發科技股份有限公司 總經理
董事	郭鳳玲	逢甲大學會計系學士	磐儀科技股份有限公司 財務部協理 北京東方維欣科技有限公司 董事 磐鴻科技(深圳)有限公司 董事 上田科技股份有限公司 董事
獨立董事	邱創乾	美國密西根州立大學電機工程博士	逢甲大學教務長兼教授
獨立董事	林慧敏	國立中興大學會計系	慧嘉稅務顧問有限公司合夥會計師

(四)董事會議事運作之狀況

磐儀科技於 100 年度共計召集 6 次會議，各董事出席董事會議之情形如下：

職稱	姓名 (註 1)	實際出 (列)席次 數 B	委託出 席次數	實際出(列)席 率 (%)【B/A】	備註
董事長	李明	6	—	100.00	
董事	賴中威	5	1	83.33	
董事	兆豐國際商業銀行 股份有限公司：李碧 齡	6	—	100.00	
董事	連啟瑞	6	—	100.00	
董事	郭鳳玲	6	—	100.00	
獨立董事	邱創乾	6	—	100.00	
獨立董事	林慧敏	6	—	100.00	
<p>其他應記載事項：</p> <p>一、證交法第 14 條之 3 所列事項暨其他經獨立董事反對或保留意見且有紀錄或書面聲明之董事會決議事項，應敘明董事會日期、期別、議案內容、所有獨立董事意見及公司對獨立董事意見之處理：無。</p> <p>二、董事對利害關係議案迴避之執行情形，應敘明董事姓名、議案內容、應利益迴避原因以及參與表決情形：無。</p> <p>三、當年度及最近年度加強董事會職能之目標（例如設立審計委員會、提昇資訊透明度等）與執行情形評估：無。</p>					

(五)薪資報酬委員會成員之組成、職責及運作情形：

1. 成員名單如下：

職稱	姓名
獨立董事	邱創乾
獨立董事	林慧敏
外部專家	張恩浩

2. 磐儀科技係於 100 年 12 月 16 日經董事會通過『薪資報酬委員會組織規程』設置薪資報酬委員會，並自 101 年 1 月 1 日開始執行。並明訂每年至少召開二次會議。

3. 薪資報酬委員會之職責：

薪資報酬委員會之成員應以善良管理人之注意，忠實履行下列職權，並將所提建議提交董事會討論：

(1)訂定並定期檢討董事、監察人及經理人績效評估與薪資報酬之政策、制度、標準與結構。

(2)定期評估並訂定董事、監察人及經理人之薪資報酬。

且成員在履行職權時，應依下列原則為之：

(1)董事、監察人及經理人之績效評估及薪資報酬應參考同業通常水準支給情形，並考量與個人表現、公司經營績效及未來風險之關連合理性。

(2)不應引導董事及經理人為追求薪資報酬而從事逾越公司風險胃納之行為。

(3)針對董事及高階經理人短期績效發放紅利之比例及部分變動薪資報酬支付時間應考量行業特性及公司業務性質予以決定。

前二項所稱之薪資報酬，包括現金報酬、認股權、分紅入股、退休福利或離職給付、各項津貼及其他具有實質獎勵之措施；其範疇應與公開發行公司年報應行記載事項準則中有關董事、監察人及經理人酬金一致。

二、內部稽核

磐儀科技依法令規定設置稽核室，負責對公司內部控制制度執行有效性及完整性，執行計劃性及專案性稽核。且稽核室依『公開發行公司建立內部控制制度處理準則』規定，每年擬定年度稽核計劃，提報董事會通過後，並將稽核計劃內容及稽核結果上傳公開資訊網站，達到公司公開資訊透明，確保執行內部控制制度健全完善。

三、誠信經營

基於以公平、誠實、守信、透明之原則從事商業活動，為落實誠信經營政策，並積極防範不誠信行為，避免公司人員於執行業務過程中，為獲得或維持利益，直接或間接提供、收受、承諾或要求任何不正當利益，或從事其他違反誠信、不法或違背受託義務之行為，故磐儀科技於100年10月11日董事會依據「上市上櫃公司誠信經營守則」之相關規定提案通過訂定『誠信經營作業程序』，具體規範公司人員於執行業務時所需注意之事項，內容如下：

(一)收受不正當利益之處理程序

本公司人員直接或間接提供、收受、承諾或要求金錢、餽贈、服務、優待、款待、應酬及其他利益時，除有下列各款情形外，需符合「上市上櫃公司誠信經營守則」及『誠信經營作業程序』之規定，並依相關程序辦理後，始得為之：

1. 符合營運所在地法令之規定者。
2. 基於商務需要，於國內（外）訪問、接待外賓、推動業務及溝通協調時，依當地禮貌、慣例或習俗所為者。
3. 基於正常社交禮俗、商業目的或促進關係參加或邀請他人舉辦之正常社交

活動。

4. 因業務需要而邀請客戶或受邀參加特定之商務活動、工廠參觀等，且已明訂前開活動之費用負擔方式、參加人數、住宿等級及期間等。
5. 參與公開舉辦且邀請一般民眾參加之民俗節慶活動。
6. 公司相關主管之獎勵、救助、慰問或慰勞等。
7. 提供或收受親屬或經常往來朋友以外之人金錢、財物或其他利益，其市價在新臺幣 50,000 元以下者；或他人對本公司人員之多數人為餽贈財物者，其市價總額在新臺幣 50,000 元以下者。但同一年度向同一對象提供財物或來自同一來源之受贈財物，其總市值以新臺幣 500,000 元為上限。
8. 因訂婚、結婚、生育、喬遷、就職、陞遷、退休、辭職、離職及本人、配偶或直系親屬之傷病、死亡受贈之財物，其市價不超過新臺幣 20,000 元者。
9. 其他符合公司規定者。

而本公司人員遇有他人直接或間接提供或承諾給予金錢、餽贈、服務、優待、款待、應酬及其他利益時，除有上述各項所訂情形外，處理程序如下：

1. 提供或承諾之人與其無職務上利害關係者，應於收受之日起三日內，陳報其直屬主管，必要時並知會本公司專責單位。
2. 提供或承諾之人與其職務有利害關係者，應予退還或拒絕，並陳報其直屬主管及知會本公司專責單位；無法退還時，應於收受之日起三日內，交本公司專責單位處理。

前項所稱與其職務有利害關係，係指具有下列情形之一者：

1. 具有商業往來、指揮監督或費用補(獎)助等關係者。
 2. 正在尋求、進行或已訂立承攬、買賣或其他契約關係者。
 3. 其他因本公司業務之決定、執行或不執行，將遭受有利或不利影響者。
- 且上述不當利益之性質及價值，提出退還、付費收受、歸公、轉贈慈善機構或其他適當建議，陳報董事長核准後執行。

(二) 禁止疏通費及處理程序

1. 本公司人員不得提供或承諾任何疏通費。
 2. 本公司人員如因受威脅或恐嚇而提供或承諾疏通費者，應紀錄過程陳報直屬主管。
- 於接獲前項通知後應立即處理，並檢討相關情事，以降低再次發生之風險。如發現涉有不法情事，並應立即通報司法單位。

(三) 政治獻金之處理程序

本公司提供政治獻金，應依下列規定辦理，於陳報董事長核准後，其金額達新臺幣 100,000 元以上者，應提報董事會通過後，始得為之：

1. 應確認係符合政治獻金收受者所在國家之政治獻金相關法規，包括提供政治獻金之上限及形式等。

2. 決策應做成書面紀錄。
3. 政治獻金應依法規及會計相關處理程序予以入帳。
提供政治獻金時，應避免與政府相關單位從事商業往來、申請許可或辦理其他涉及公司利益之事項。

(四) 慈善捐贈或贊助之處理程序

磐儀科技提供慈善捐贈或贊助，應依下列事項辦理，於陳報董事長核准，其金額達新臺幣 500,000 元以上，應提報董事會通過後，始得為之：

1. 應符合營運所在地法令之規定。
2. 決策應做成書面紀錄。
3. 慈善捐贈之對象應為慈善機構，不得為變相行賄。
4. 因贊助所能獲得的回饋明確與合理，不得為本公司商業往來之對象或與本公司人員有利益相關之人。

慈善捐贈或贊助後，應確認金錢流向之用途與捐助目的相符。

(五) 建立獎懲、申訴制度及紀律處分

1. 本公司已將「品德誠信」納入員工績效考核與人力資源政策中，並設立「誠信風險管控信箱」，若有人員發現或接獲檢舉本公司人員涉有不誠信之行為時，立即查明相關事實，如經證實確有違反相關法令或本公司誠信經營政策與規定者，立即要求行為人停止相關行為，並為適當之處置，且於必要時透過法律程序請求損害賠償，以維護公司之名譽及權益。
2. 對於本公司人員違反誠信行為情節重大者，除依相關法令或依公司人事辦法予以解任或解雇外，並於內部網站揭露違反誠信行為之人員職稱、姓名、違反日期、違反內容及處理情形等資訊。

四、股東關係

磐儀科技相信追求替代能源、節能產品等與環保及基礎建設相關的產業，不僅是各國政府投入大筆預算進行之項目，更是磐儀科技的企業使命與新產品發展的方向。磐儀科技堅持長期研發方向為『以發展綠色產品為前題，採用低功耗元件，設計低耗能產品』，以便讓所研發之產品皆符合歐盟 RoHS/REACH 法令，確認不含法令規定的有害物質，並且產品所用之包裝裁質內部採用 EPE(珍珠棉聚乙烯發泡棉)，及紙盒採用中蕊紙(再生紙)，亦是屬於新型環保的包裝材料，符合環保要求。本公司運用既有之核心技術與資源，除有效擴大產品應用領域，並創造公司整體利益外，也會持續尋求其他可能的替代資源，將股東權益極大化。

且資訊公開揭露向來是磐儀科技所重視的，故本公司依法令規定於相關指定網站上公開揭露公司訊息及資料。並有專人詳細答覆個人及法人股東之來電洽詢之問題外，亦設有投資人專屬郵箱，以便能即時得知及回覆股東問題。並且本公司亦積極回應股東們在年度股東大會上所提出之各項建議，例如年報內容之改進等說明。

環境安全衛生

一、綠色營運

近年來全球暖化造成氣候異常，環保意識迅速抬頭，綠色主張躍上了國際舞台，持續付出最大的努力保護地球，溫室氣體排放控制，成為世界關注的議題。為了拯救人類生存的環境，做了溫室氣體盤查，磐儀科技統計製造工廠的CO2 排放量及產品生產量，作為減碳作業準則依據。盤查的氣體均依據六種溫室氣體種類執行，包括二氧化碳(CO2)、甲烷(CH4)、氧化亞氮(N2O)、氫氟碳化物(HFCs)、全氟碳化物(PFCs)及六氟化硫(SF6)。在社會趨勢與政府帶領下，綠色能源成為產業發展的要素，更是磐儀科技企業經營所不可忽視的議題。

磐儀科技作為一個對社會負責的嵌入式及網路電腦的供應商，始終牢記對全球環境保護的責任。取之於環境，更要能保護、永續環境。在綠色環保的企業經營導向下，磐儀科技將以全方位的觀點，整合內部的產品研發、生產製造、行政等單位流程，共同尋找出更有效率、更節能減碳的能源運用方式；不僅要符合法令的規範，更要實質地減少對環境的衝擊，與環境之間建構平衡協調的關係。

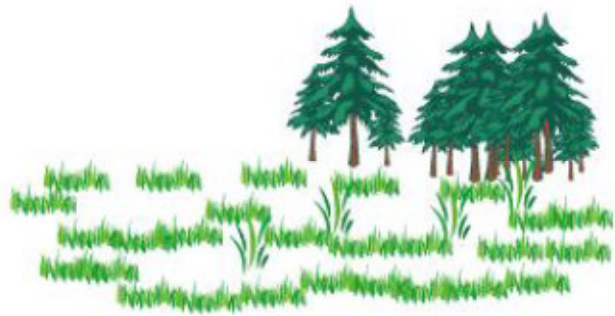

為了履行這個承諾，磐儀科技將全面執行關於限制有害物質指令，通過在全系列產品、零配件和整個生產制程中減少使用有害物質，為人類的未來有更美好的生態環境而盡自己的最大努力。磐儀科技預先評估產品是否符合綠色環保要求，並落實符合綠色要求，確保材料從源頭管控並符合國際綠色法規的要求，減少產品使用有害物質，為地球盡一份心力。項目如下：

1. RoHS(危害性物質限制指令)管理：

進行材料嚴格把關，透過廠商填寫有害物質含量（主要包含鉛（Pb）、汞、鎘、六價鉻（Cr6+）、多溴聯苯（PBB）和多溴二苯醚（PBDE）六種有害物質），來落實材料中無有害物質的控管，降低有毒產品進入我們居住的環境，危害人類生存發展，配合國際發展趨勢與客戶要求。

2. Reach(歐盟化學物質的註冊、評估、授權、限制)管理：

歐盟Reach 指令為加強對人體健康和環境的保護，防止由化學物質所造成之危害。要求供應商為零件所使用到的化學物質提出宣告，以利保障生產的產品能符合綠色法規。

3. WEEE(廢電機電子設備指令)管理：

避免過多的廢電子電器廢棄物進入掩埋場，並提升資源再利用之比例，以降低產品對環境之衝擊。依據當地國家法令及客戶要求，產品之回收再利用率達75%以上、再使用及再生利用率達65%以上，符合歐盟EU WEEE 要求，減少環境廢棄物。

4. PPWD(包裝及包裝廢棄物指令)管理：

減少廢棄物之最終棄置，發揮到任何材質的包裝再使用包裝廢棄物之再生及

其他形式之回收再利用。

磐儀科技一直在積極執行我們的綠色策略，爲了使綠色計劃有效和及時的完成，故已於95年度起即致力完成生產綠色產品的全部調整。最主要的就是減少鉛(Pb)、汞、鎘、六價鉻(Cr6+)、多溴聯苯(PBB)和多溴二苯醚(PBDE)六種有害物質的使用通過產品的綠色化制程將提高材料和生產的費用，相應的還要進行全面的測試(安全、可靠性等等)，必然造成整體成本的提高。然而磐儀科技必須履行自己對環保的責任，否則，被污染的環境將會給人類無法估量的損失。這是磐儀科技對這個世界的承諾，同時也將揭開磐儀科技綠色策略的新篇章-更少的有害物質和更多的綠色產品。



二、工業安全

為了顧慮到磐儀科技員工在工作環境中的安全衛生風險發生，磐儀科技定期舉行人因工程教育訓練，並執行落實及重視，避免職災的發生，以便達到員工及公司最大效益。

(一)工程教育訓練之內容，為讓公司員工能迅速瞭解及記憶，故本公司即以圖面表示之方式佈達予員工，內容如下：

1. 人體計測

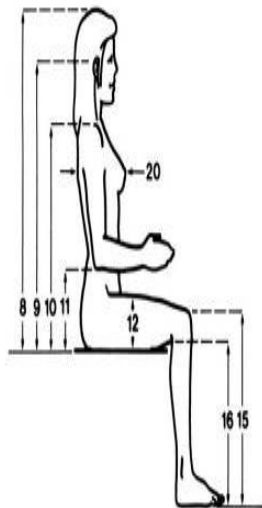
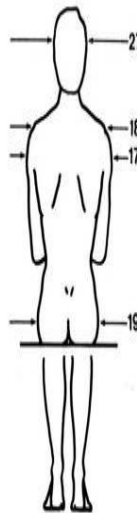
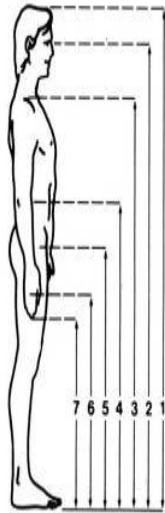

2. 機械防護

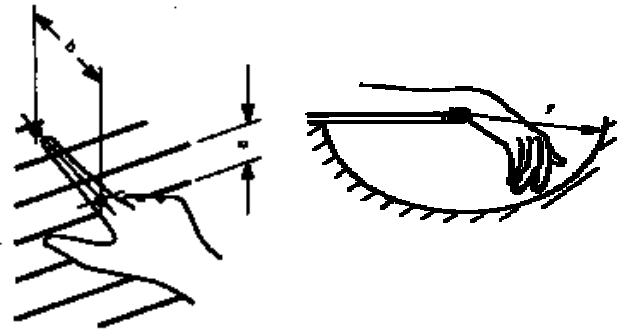
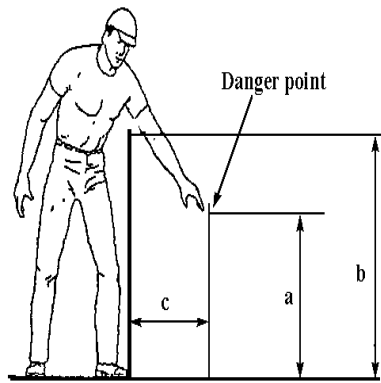

3. 作業區域

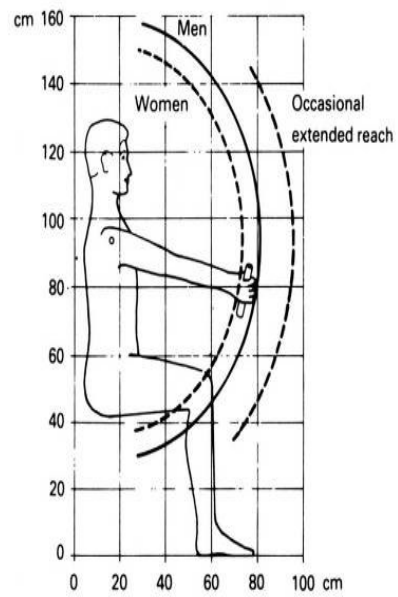
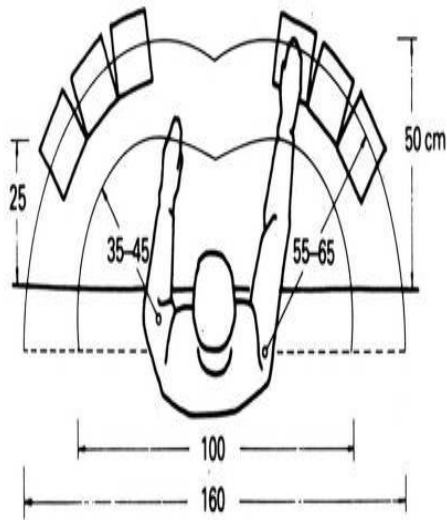

4. 作業面高度

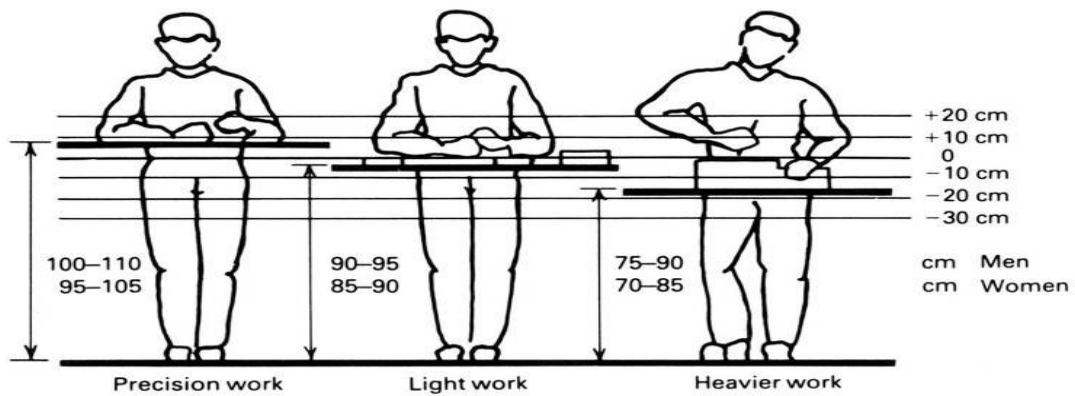

5. 手操作器物設計原則

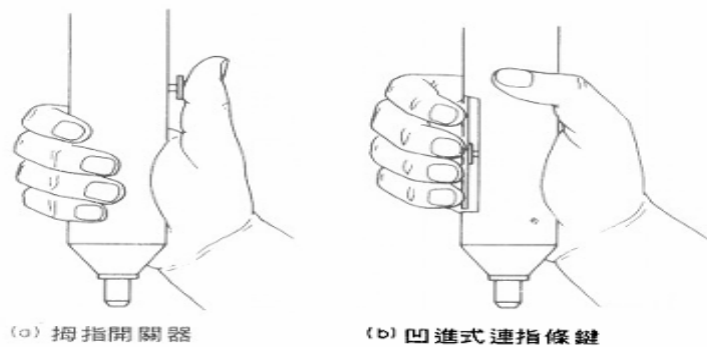

6. 人工物料搬運

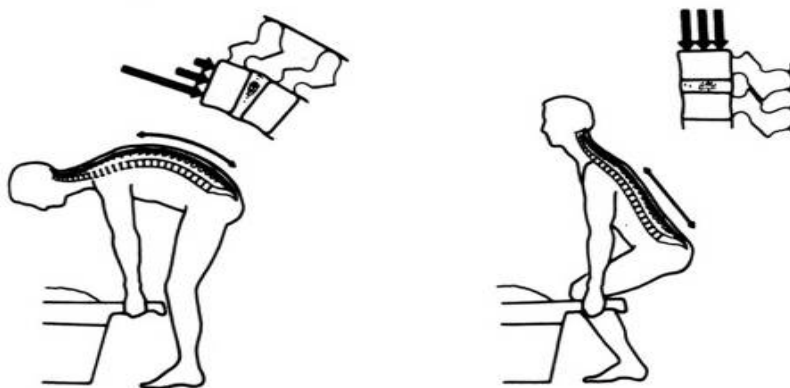

(二) 制訂工作守則：

1. 工作安全衛生人人有責，工作人員應時時提高警覺，處處注意安全，保護自己安全，並注意同伴安全。
2. 上班前或工作中，嚴禁喝酒或含酒精成分之飲料。
3. 工作時應穿著整齊清潔，禁止穿拖鞋(靜電拖鞋除外)、木屐或赤足。
4. 工作應專心，集中注意力，切勿分神，東張西望，漫不經心。
5. 工作時間內，嚴禁嬉笑或惡作劇。
6. 工作人員須視工作需要及工作場所，佩帶工作場所必須的各種安全防護具。
7. 應依照標準工作方法或上級指示方法工作，不得擅自改變工作方法。
8. 隨時保持使用機器、設備及工具之整潔，並保持其良好之性能。
9. 未獲許可，不得任意操作機械或設備。
10. 工作場所通道、樓梯，應保持暢通，不可堆置器材、機件、物料等，妨礙人員通行。
11. 工作場所地面應保持乾淨，若有油類傾倒地面，應立即清除乾淨，以免滑溜危險。
12. 非工作人員禁止進入控制室或標示「禁止進入」之地區。
13. 禁止抄捷徑，跨越迴轉軸或穿越轉動機械之操作區域。

14. 廢油布、廢紙及其他容易燃燒廢棄物，應倒入有蓋之廢鐵桶。

(三) 電氣作業之安全守則

1. 電氣技術人員在修理電氣設備中切斷之開關，必須懸掛明顯之標示牌，且應派人監視或上鎖，電氣技術人員外，任何人不得將該標示牌取下，以免發生傷亡。
2. 勿在電線上接裝過多之電氣器具，以免造成過負荷而發生火災。
3. 與電路無關之任何物件，不得懸掛或放置於電線或電氣器具上。
4. 不得使用未知或不明規格之工業用電氣器具。
5. 電氣器材之裝設與保養（包括修理、換保險絲等）非合格之電氣技術人員不得擔任。
6. 為調整電動機械而停電，在電源開關切斷後，需掛牌標示並盡可能加鎖。
7. 拔卸電氣插頭時，應確實自插頭處拉出。
8. 不得以濕手或濕操作棒操作開關。
9. 非職權範圍，不得擅自操作各項設備。
10. 如遇電氣設備或電路著火，需用不導電滅火設備，如二氧化碳、乾粉滅火器等。
11. 遇停電時應指派人員關閉機器之電氣開關。
12. 如發現電線之被覆有破裂時，應即通知維護人員更換新品，以免發生災害。
13. 電氣機械運轉中，如發現不正常情形時，應立即報告，但如時間上不允許，應先切斷電源，切勿驚惶逃避，以免災害擴大。
14. 所有電氣設備外殼接地線，不得任意拆掉。
15. 依規定需加裝漏電斷路器之電氣線路，不可任意將該漏電斷路器拆除或短接。
16. 開關插座等處的保險絲，應按規定容量裝設，勿使用銅線代替，或用過大的保險絲片。

(四) 物料儲存搬運之安全守則

1. 倉庫內嚴禁煙火，並保持其整潔。
2. 物料堆積要有規則、整齊及穩妥，同時不可過高，防止倒塌、崩塌或掉落。
3. 堆積的物料不得由其下部抽取使用。
4. 物料儲存不可影響交通或突出於通行道上，導致危險。
5. 搬運粗糙物件時，應戴上防護手套。
6. 單人用手搬起重物時，應先以半蹲姿勢抓牢工作物，然後用腿力站起，藉以連帶負起重物，切勿彎腰搬起重物，以免扭傷腰部。
7. 兩人或兩人以上搬運物件，行動須共同一致或聽指揮者口令。
8. 物料之堆放，應依下列規定：
 - (1) 不得超過堆放地最大安全負荷。
 - (2) 不得影響照明。

- (3)不得妨礙機械設備之操作。
- (4)不得阻礙交通或出入口。
- (5)不得減少自動灑水器及火警警報器有效功用。
- (6)不得妨礙消防器具之緊急使用。
- 9. 倉庫內之通風設備，如未正常運轉，應即通知主管人員。
- 10. 下班後或倉庫無人看管時，應切斷一切電源。
- 11. 危險物品應分類隔離儲存。
- 12. 在電線及電氣設備附近搬運物件時，應特別小心，切勿觸及供電線路。

(五)工作衛生守則

- 1. 工作場所應適時整理整頓，經常保持整齊清潔。
- 2. 工作場所不得隨處丟棄垃圾、隨吐痰或吐棄檳榔汁、渣。
- 3. 吸煙應在規定處所且不得隨意丟棄煙蒂。
- 4. 處置危險物時應正確使用相關防護具。
- 5. 危險物應確實標示並不得任意毀損。
- 6. 工作場所內適當處所應設置符合飲用水標準之飲水設備，並定期清洗及送驗水質。
- 7. 每年應定期舉行大掃除，並配合施行消毒。

三、生產環境

磐儀科技早已於 88 年度時即通過 ISO-9001 之認證，更於 99 年度取得 ISO-13485 之認證，且為創造舒適及整潔之生產作業環境，故致力推動『6S』政策，而其涵意是將工作現場區分為「要用」與「不要用」的東西，將要用之東西透過定位標示擺放整齊、易於取用，將不要的東西加以排除、丟棄，以保持工作場所無垃圾、污穢之狀態；並對現場時時保持乾淨、美觀。透過上述之活動，讓員工養成良好之習慣，以達「以廠為家」之宗旨。而所謂『6S』定義如下：

1. 整理(Sort)
2. 整頓(Straighten)
3. 清掃(Sweep)
4. 清潔(Sanitary)
5. 素養(Sentiment)
6. 安全(Safety)

磐儀科技更為確保所生產製造之產品品質，則盡可能排除會影響產品品質之因素，且基於考量靜電放電(Electrostatic Discharge, 以下簡稱 ESD)是造成大多數的電子元件或電子系統受到過度電性應力(Electrical Overstress, EOS)破壞的主要因素。而這種破壞會導致半導體元件以及電腦系統等，形成一種永久性的毀壞，因而影響積體電路(Integrated Circuits, ICs)的電路功能，而使得電子產品工作不正常。再者，靜電放電破壞的產生，多是由於人為因素所形成，但又很難避免。電子元件或系統在製造、生產、組裝、測試、存放、搬運等的過程中，靜電會累積在人體、儀器、儲放設備等之中，甚至在電子元件本身也會累積靜電，而人們在不知情的情況下，使這些物體相互接觸，因而形了一放電路徑，使得電子元件或系統遭到靜電放電的肆虐。故除在原材料搬運、製程生產、及出貨包裝…等環節加強重視 ESD 的防護。並建立 ESD 控制程序書、加強宣導及 ESD 人員之教育訓練、亦進行 ESD 設備之添購…等。

【手環&腳環測試站】



【人體綜合測試儀】



【智慧型手環監視裝置】



社會公益

一、供應鏈的管理

全球各地的數百家供應商不僅是磐儀科技的商業夥伴，在生產產品中的環境關聯物質管制、勞工安全衛生、水源應用等問題，需要供應商的配合與參與，才能發揮最大功效，磐儀科技也承諾透過我們的影響力，將相關的觀念和作法，推廣到上游供應鏈。

1. 誠信原則

誠信是磐儀科技選擇供應商的首要條件，我們相信唯有企業文化相近，夥伴關係才可長久。我們要求所有供應商必須忠實的執行各項買賣及交易行為，不得損害磐儀科技的公司利益及企業形象外，廠商也承諾不對磐儀科技員工個人或親人進行私人利益輸送，或是任何非依公務上指定的借貸、租賃、投資等。

2. 與供應商之間的配合

具有競爭力的品質、技術、交期及價格，也是我們供應商所必備的條件。藉由資訊平台串聯終端客戶及供應商，將未來預計需求及技術需求，讓廠商預先備料及產能規劃，提升技術能力及品質，作到靈活互動需求，廠商提供適質材料，及時供貨下游客戶。另外，我們推廠商的大量生產產品，為共用件及機構件，能設計為多機種共用，則設計多機種共用，以利雙方備料，增加靈活性及降低庫存。

3. 環保要求與環境關聯物質的管理

環境關聯物質(亦即限用有害物質)議題是磐儀科技賦予採購部門的主要工作項目之一，結合品保及工廠生產單位，就環境關聯物質議題，共同討論，以建立管理體系及管理規範，同時檢討材料承認作業流程，使供應商有所依循，使磐儀科技產品符合相關規範要求。為使磐儀科技符合關聯物質規範，清楚的向供應商宣達磐儀科技對環保關聯物質規範的要求，請供應商承諾不得將違反此項規定的材料直接或間接經第三方流入磐儀科技，除發文宣導，並要求供應商簽回承諾書，保證其公司產品完全符合此規定，如違反此規定，須負完全責任。

4. 磐儀科技的供應商必須盡到之企業社會責任

在企業社會責任問題上，需要整個供應鏈的議題上，需要整個供應鍊的配合及參與才能發揮最大綜效。合法工作時數，不雇用童工，遵守政府相關勞動法規，給予勞工應有權益。

二、客戶關係

在全世界保護地球環境資源議題不斷延燒下，客戶對於環保及節能方案之需求與期望越來越高。磐儀科技透過以設計低耗能產品優良技術，結合使用符合歐盟 RoHS/REACH 法令，不含法令規定的有害物質之材料，提供客戶更為潔淨、更具效率的能源方案，同時減少對於地球資源的耗用及溫室氣體的排放，為客戶創造更高價值。

為達成對客戶的承諾，磐儀科技除深入瞭解客戶需求，不斷尋求改善的可能外，同時積極收集客戶意見及市場需求，以作為技術研發、系統設計與方案構思上之改善基礎，以便提供貼近，甚至超越客戶期待的整體解決方案，並同時尋求開發新產品的機會。並且亦積極與經銷客戶建立長期合作關係，且除協助建立售後服務的能力外，並在廣告、行銷活動上給予必要的支持，以便加強對客戶之服務。

三、社會參與

磐儀科技秉持「取之於社會，用之於社會」的精神，持續的回饋社會，對於社會公益積極參與，以期能拋磚引玉，為弱勢團體，為社會帶來更多的溫暖。

為了鼓勵同仁參與社會公益，自民國 97 年起，磐儀科技於交誼廳設立愛心咖啡，每當同仁喝一杯咖啡，磐儀即捐出 15 元，作為公益善款的基礎。等到累積一定數量之後，再將這些善款捐出去給慈善團體，多年以來，這些善款已在世界各個角落默默的發熱，磐儀科技的同仁愛心也隨之遠播至台灣各鄉鎮。八八水災時，磐儀科技號召同仁捐贈物資，發起不限額捐款及物資捐贈直接運送至災區。並捐贈奶粉罐頭及生活物資用品，至世界展望會台東中心。

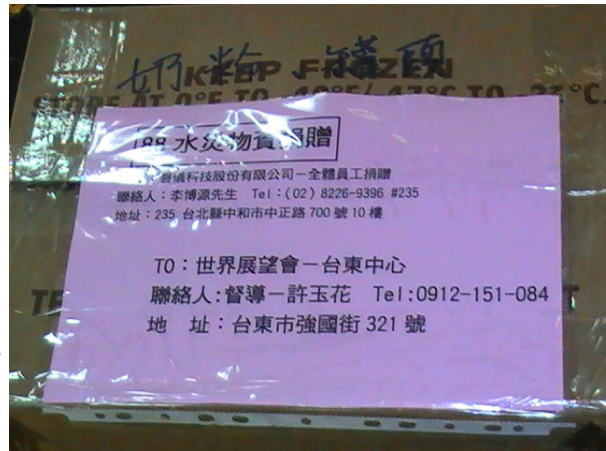

除了捐款之外，磐儀科技也因應不同族群的需求，以不同的方式捐贈，以期能對弱勢團體達到最實際的幫助。包括捐款、捐書、捐衣等等，例如：

- 寒冬送暖：發起公司同仁捐贈舊書&舊衣予育幼院，不僅促使資源再利用，亦為關懷弱勢族群盡一份微薄心力。
- 捐贈四川賑災：發起不限額捐款，鼓勵同仁發揮愛心捐助四川災民。
- 認養兒童：長年資助發展中國家的貧苦兒童，使其得以就學、就醫。

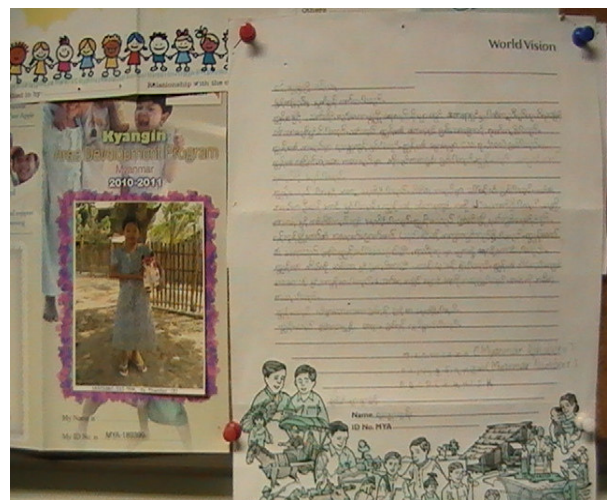

- 捐贈書籍：參加「張老師微笑天使專案」，贈書予罕見疾病家庭，充足其精神食糧。



- 不定額捐款：每月將同仁投入咖啡機的款項，悉數捐贈予慈善機構(如：慈濟功德會、孤兒院...)，藉此助同仁為善。

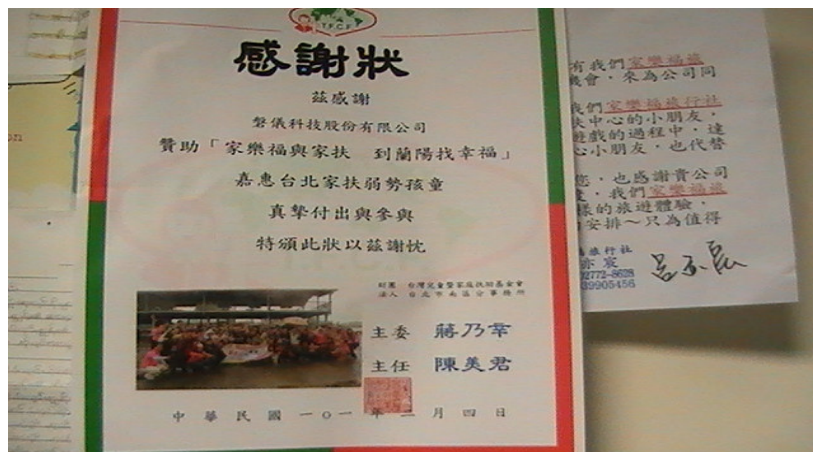

未來磐儀科技愛心捐獻的重點鎖定為，把愛回饋鄉里。包括贊助遠東世紀廣場的捐血活動，讓民眾更願意挽起袖子，捐出熱血。另外磐儀科技也希望能為台灣未來的主人翁盡一份心力。尋找有物資需求的育幼院，捐贈生活用品，讓他們也有個溫暖的童年。



為了教育同仁環境保護的重要性，磐儀科技每月會蒐集環境保護各項議題，定期發出 e-mail，提醒同仁環境保護之重要性。對於環保的議題，未來磐儀科技也將持續不斷教育員工。

貢獻社會、愛護地球是企業責無旁貸的責任。今後磐儀科技也將秉持取之於社會，用之於社會，用愛讓社會更美好的心，持續關懷弱勢團體。

四、員工關係

員工是磐儀科技最重要的資產，磐儀科技一向都很注重員工關係的經營。為了讓同仁有均衡的身心發展，磐儀科技成立了職工福利委員會，定期舉辦各項活動，每年也舉辦員工旅遊，讓同仁之間能互相聯絡感情。另外也讓同仁成立社團，提供補助，讓同仁在工作之餘，也能達到身心的均衡發展。而為了讓同仁與公司一同成長，磐儀科技也提供員工各種教育訓練，讓同仁能不斷學習成長。

●員工訓練

磐儀科技相當注重員工的發展，自同仁到職日起，即指定由學長姐專門負責指導新進同仁。磐儀科技也會定期舉辦新人訓練，使新進人員可以更快了解公司規定，融入公司環境。另外針對專業知識，各部門也會安排課程，進行知識分享。針對有潛力成為幹部之同仁，磐儀科技也會舉辦了幹部訓練課程，與淡江大學產學合作，進行幹部訓練，培養未來之中堅幹部。

●員工福利

磐儀科技提供開放的文化空間，讓所有的磐儀科技家族在工作領域及跨部門的合作上，有完整的發揮！磐儀科技與員工一路走來相互扶持、真心相待，在我們同心協力經營下，公司有盈利，首要就是推展員工福利，目前我們已具規模、溫馨體貼的項目如下：

1. 健全的薪獎制度與升遷

依員工的能力、經驗及工作職責核定敘薪；依員工績效表現及公司整體營運狀況給予年終獎金；依員工成長表現予以升遷、調薪。

2. 共同成長和分享

員工股東、企業專刊、圖書館藏書、各式雜誌....



3. 教育訓練

為使員工充實工作知識與提昇技能，公司不定期舉辦新人訓練、在職訓練、幹部訓練、產品訓練、多技能訓練或指派員工、個人申請參加外訓；另外，我們還建立學長制度，務必使每個新人受到妥善照顧....

4. 週延的人身保障

勞保、健保、團保(意外死亡、意外傷害險、職災保險)，高額旅行平安險，費用全由公司負擔；每年一次免費健康檢查。

5. 完善的制度規劃

退休金提撥、加班誤餐費、人才推薦獎金、激勵獎金、員工提案獎金、研究開發獎金、業務績效獎金、資深同仁精緻賀禮....。

6. 體貼的生活關懷

婚/喪/生育/住院津貼、三節禮金/禮品....。

7. 豐富溫馨的活動

磐儀科技年度旺年會、季慶生會、國內外舒活之旅、Family Day、各類社團活動、長期捐助社會公益活動、耶誕 Party、運動會、部門聚餐、職福會相關活動....。

【磐儀科技年度旺年會，犒賞員工一年來的辛勞及貢獻】



【磐儀科技耶誕 party 照片，同仁一起享用美食並參與抽獎活動】



【磐儀科技員工旅遊照片，於中國大陸上海灘合影留念】



【磐儀科技員工旅遊照片，於沙巴島合影留念】



【磐儀科技員工旅遊照片，於日本北海道合影留念】



【磐儀運動會：舉辦保齡球大賽，讓同仁彼此切磋球技，強身健體，增進感情】



【磐儀科技之員工社團健行社：有健行興趣之同仁組成健行社，於假日時舉辦健行活動】



8. 知性的藝文休閒活動

自助式研磨咖啡、小型藝文畫廊、藝文講座、心靈成長講座、各類休閒健康雜誌、電影欣賞....。

【磐儀科技心靈成長講座：邀請知名兩性作家吳娟瑜老師，至公司為同仁解說日常溝通事項】



9. 貼心的下午茶時間 (Tea Time)

每日 20 分鐘的音樂午茶時間，增進同仁交誼互動。

10. 尊重以人為本

週休二日、生日假、補休假、生理假、陪产假、優於勞基法的特休。

為了讓勞資雙方能夠維持暢通的溝通管道，磐儀科技也定期舉辦勞資會議，即時宣達公司重要政策，並且與勞方充分溝通討論。提供同仁優良的工作環境，以及維持身心的均衡發展，維持良好的員工關係，是磐儀科技一路走來不變的堅持。